

HIGHLIGHTS

- Peripheral pump
- ED 100%
- Long life service
- Self priming (optional)

PRODUCT DESCRIPTION

These peripheral pumps are made to reach a high flow, even with a relatively small motor. Thanks to their reduced dimensions, they are particularly suitable to be installed on compact chilling unit. These pumps are suitable for clean water, chemically non abrasive liquids and without solids.

DESCRIZIONE PRODOTTO

Queste elettropompe periferiche, con un motore relativamente piccolo riescono a raggiungere un'alta portata. Grazie alle loro ridotte dimensioni, sono particolarmente adatte ad essere installate su unità di raffreddamento e ricircolo particolarmente compatte. Queste pompe sono idonee all'utilizzo con acque pulite, liquidi chimicamente non abrasivi e senza solidi.



Welding



Steam



Other Industrial

GENERAL FEATURES / CARATTERISTICHE GENERALI

Pump Body / Corpo pompa	Brass		
Shaft / Albero	Stainless steel with improved corrosion resistance		
Impeller / Girante	Brass		
Mechanical Seal / Tenuta meccanica	Ceramic/Graphite/EPDM		
Seals / Tenuta	EPDM or NBR		
Ambient temperature / Temp. ambiente	-20° / 50°C		
Insulation class / Classe di isolamento	F/B		
Fluid temperature / Temp. fluido	-10° / 80°C		
Power Supply / Alimentazione elettrica	230V-50Hz	120V - 60Hz	400V - 50Hz
Max. Absorbed Current / Max. corrente assorbita	1,15 A	2,4 A	0,7 A
Hydraulic connection Inlet / Outlet Collegamento idraulico ingresso / uscita	G1/4" / G1/4"		

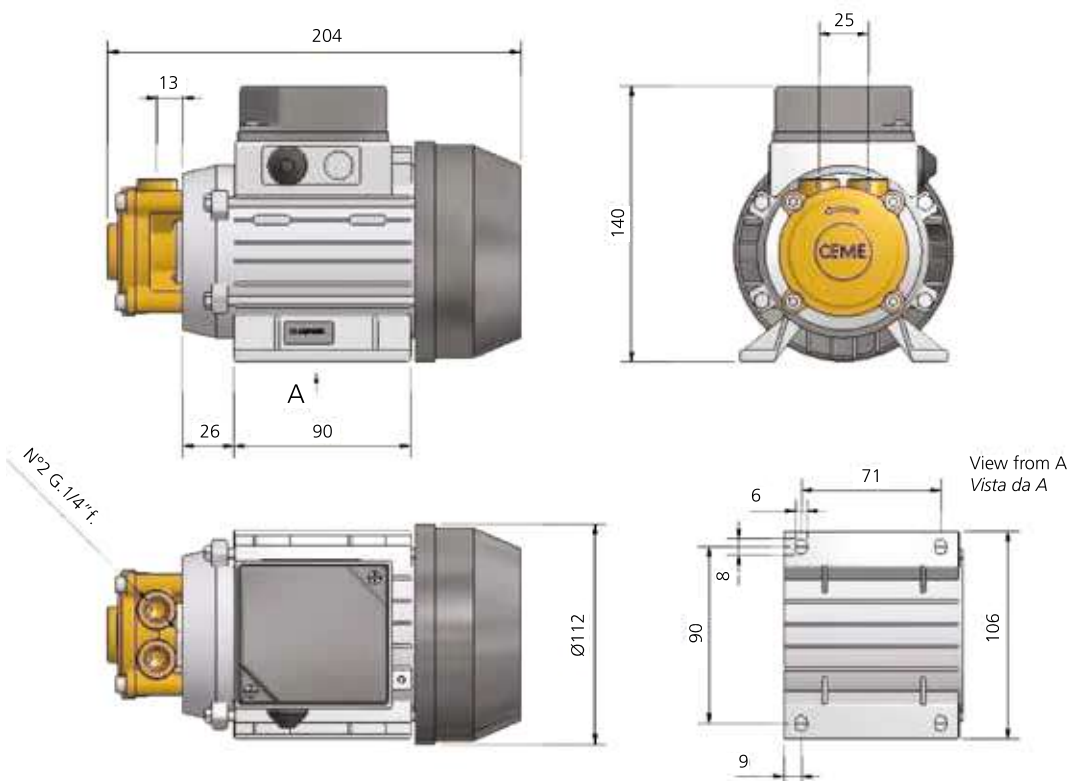

SERIES MTP600 PERIPHERAL PUMP

Pompa periferica

MOTOR:

- Single phase induction motor (50Hz -2800Rpm / 60Hz-3400Rpm)
- IP44
- Capacitor 6,3 μ F
- Thermal protection 140 °C
- Max Power Consumption: 250 W
- Thermal Insulation Class F
- Fan cooled

For additional or request please contact our technical department.

IL MOTORE:

- Motore monofase ad induzione (50Hz -2800Rpm / 60Hz-3400Rpm)
- IP44
- Condensatore 6,3 μ F
- Protettore termico 140 °C
- Potenza massima assorbita: 250 W
- Classe di isolamento Class F
- Raffreddamento ad aria tramite ventola

Per richieste ulteriori prego contattare il nostro dipartimento tecnico.

WORKING CONDITIONS:

Ambient: T° -20° / 50°C

Fluid T°: -10° / 80°C (*optional 95°C)

Duty: Circuit Pressure max 10bar, 100% ED continuous up to 4 bar, ED50% - Intermittent above 4 bar.
Suitable for use with water and low corrosion/abrasive fluids.

For different working conditions please contact our technical department.

CONDIZIONI DI LAVORO:

Temperatura ambiente: T° -20°C / 50°C

Temperatura fluido: -10°C / 80 °C (*optional 95°C)

Duty: Pressione massima circuito 10bar, 100% ED fino a 4 bar, ED50% - intermittente 4 bar.
Adatto per l'uso con acqua e bassi fluidi corrosivi o abrasivi.

Per le diverse condizioni di lavoro si prega di contattare il nostro dipartimento tecnico.

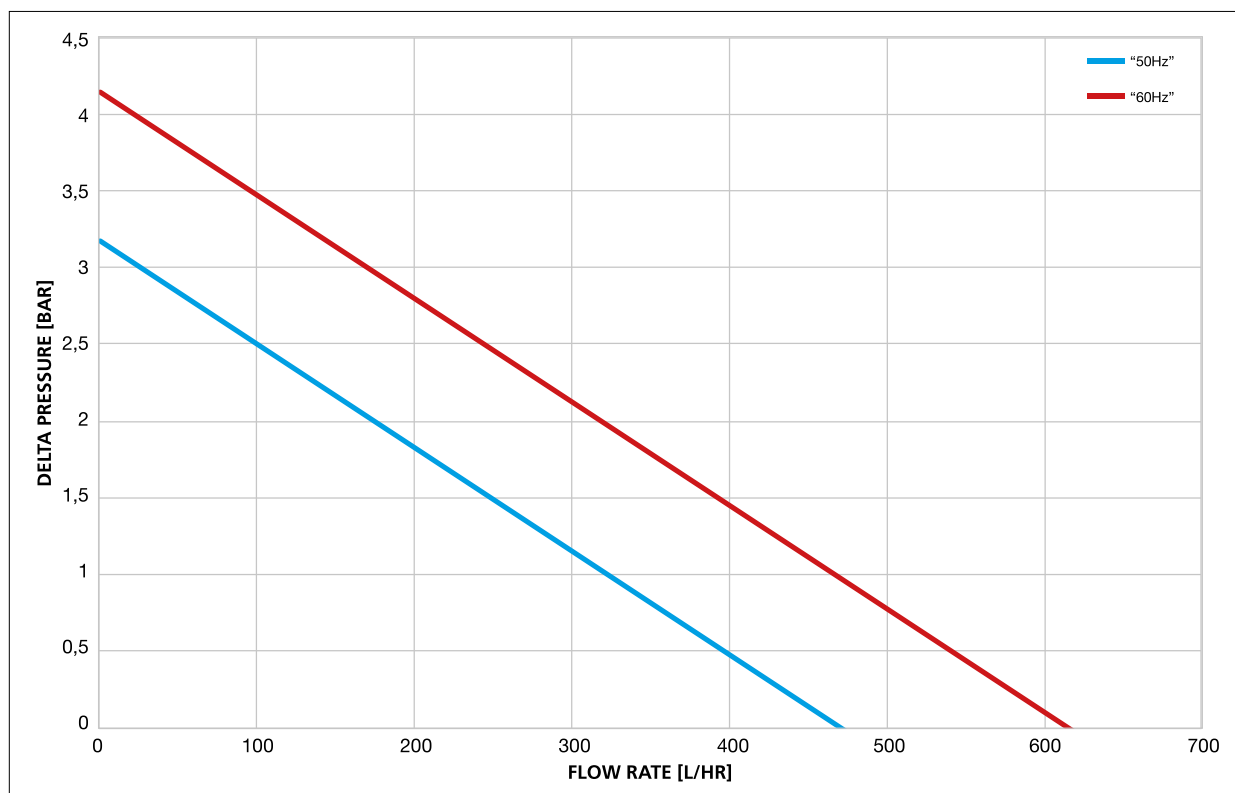

NOTE: Hydraulic characteristics obtained with waters at 20°C at pump nominal speed.
Working tolerance on Hydraulic and Electrical characteristics is $\pm 10\%$

NOTA: Caratteristiche idrauliche ottenuti con acque a 20°C alla pompa a velocità nominale.
Tolleranza Lavoro su idrauliche e Caratteristiche elettriche è $\pm 10\%$